

*İşimiz Gücümüz Vinç*



YILDIRIM VİNÇ

[www.yildirimvinc.com](http://www.yildirimvinc.com)

**YILDIRIM VİNÇ**  
**HAREKETLİ SANAYİ MAKİNALARI**





**YILDIRIM VİNÇ**  
**HAREKETLİ SANAYİ MAKİNALARI**

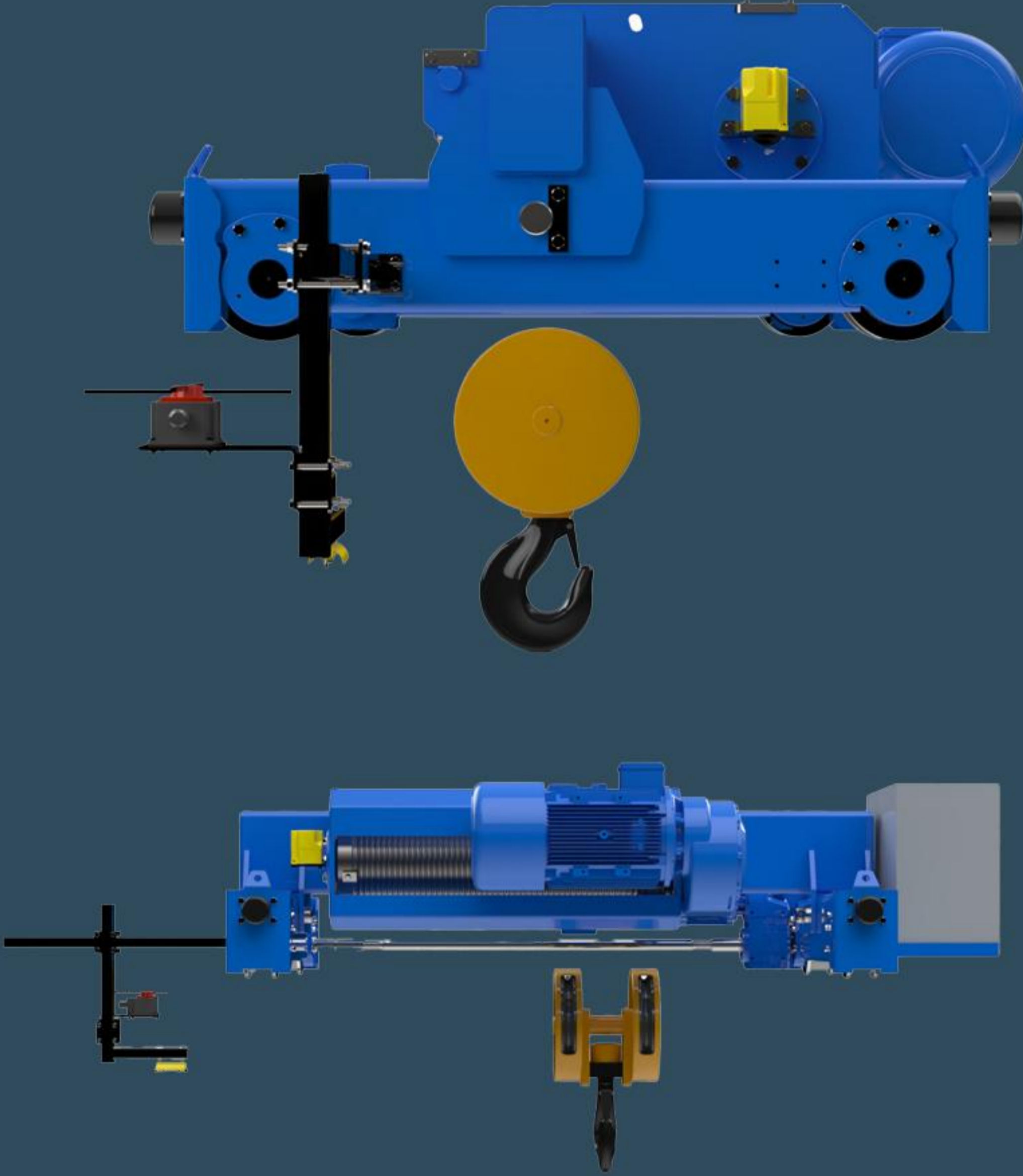

**Orhanlı Merkez Mah. Karadeniz Cad. Turgut Reis Sanayi Sitesi**  
**B1 BLOK NO:5 TUZLA /İSTANBUL**

**Tel&Fax : 0216 353 88 94 Tel : 0505 280 67 40**

**[www.yildirimvinc.com](http://www.yildirimvinc.com)**

**● [info@yildirimvinc.com](mailto:info@yildirimvinc.com)**

## **Hakkımızda**

**Elektrikli Vinç sektöründe uzun yıllar elde ettiğimiz deneyim ile birlikte sektörde ihtiyaç duyulan kaliteli hizmet ve doğru ürün ihtiyacını giderebilmek adına kurulmuş olan firmamız, imalatını gerçekleştirdiği çeşitli vinç sistemleri, profesyonel kaldırma ekipmanları, vinç çelik konstrüksiyon imalatları ve yedek parça tedariki çözümleri konusunda hizmet vermektedir.**

**Müşteri memnuniyeti ve talebe en uygun ürün seçimini prensip edinen firmamız, her türlü elektrikli vinç ve vinç ekipmanları konusunda firmamız çözüm sunmaktan memnuniyet duyacaktır.**

## **Ürün ve Hizmetlerimiz ;**

- \* Standart ve özel kaldırma ve taşıma uygulamaları**
- \* Müşteri taleplerini karşılayan otomasyon uygulamaları**
- \* Kaliteli sektör markalarının projelerinize entegrasyonu**
- \* Projelendirme, uygulama, devreye alma süreç sorumluluğu**
- \* Sürdürülebilir servis, eğitim, verimlilik ve denetim desteği**

**Firmamız standart kaldırma ve taşıma çözümlerinin yanı sıra seri vinç üreticilerinin cevap veremediği ve çözüm üretilmediği proses özel uygulamaları projelendirerek sürecin tamamını anahtar teslim gerçekleştirmektedir.**

## **PERFORMANS VE EMNİYET;**

- AŞIRI YÜK KORUMA SİSTEMİ
- AŞIRI ISINMALARA KARŞI PTC TERMİSTÖR İLE MOTOR KORUMASI
- SALINIM ÖNLEME SİSTEMİ
- HALAT SALINIM KONTROL SİSTEMİ
- BAKIM PLATFORMU
- ÇEŞİTLİ HIZ SEÇENEKLERİ

## **KULLANICI DOSTU;**

- UZAKTAN KUMANDALI UYGULAMALAR
- İKİZ TAMBUR İLE DİKEY KALDIRMA
- OPERATÖR KABİNLİ UYGULAMALAR

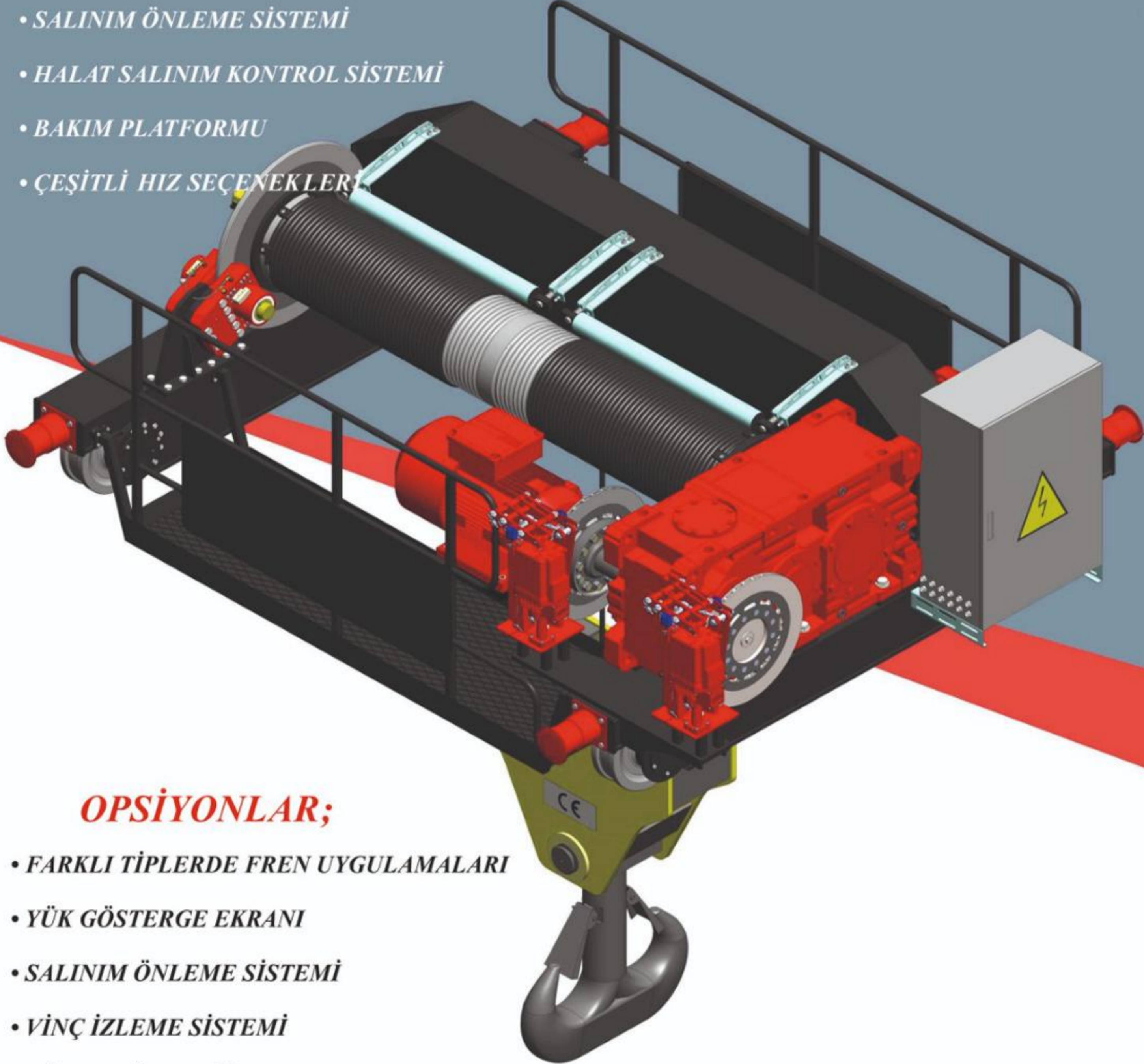

## **OPSİYONLAR;**

- FARKLI TİPLERDE FREN UYGULAMALARI
- YÜK GÖSTERGE EKRANI
- SALINIM ÖNLEME SİSTEMİ
- VİNÇ İZLEME SİSTEMİ
- YÜKE BAĞLI DEĞİŞKEN HIZ UYGULAMALARI
- TEHLİKELİ YÜK UYGULAMALARINDA EKSTRA TAMBUR FRENİ

## STANDART VİNÇ SERİSİ

IP65 Koruma sınıfına haiz, 2004/108/AT regülasyonuna uygun, Avrupa menşeli ürünlerin kullanıldığı elektrik panosu

Delik milli ve helisel dişlili redüktör, motor ve frenlerden oluşan ve invertör kontrollü yürütme grupları

Mafsallı araba grubu

Çift kademeli araba limit şalteri

Kaldırma limit şalteri (tur switch)

C45 kalite malzemeden üretilmiş, ısı işleme görmüş, 40-45HRC sertliğinde tekerlek grupları

Aşırı yük limit şalteri

GGG60 kalite malzemeden üretilmiş, yaylı tip halat kılavuzu sayesinde arttırılmış halat ve tambur ömrü

Helisel dişlili kaldırma redüktörü

DIN5480 e uygun ısı işleme görmüş tambur redüktör bağlantısı

IP55 koruma sınıfına haiz ve PTC termal korumalı kaldırma motoru

98/37/EEC Regülasyonuna uygun, en az 2,5 kat emniyet katsayısına sahip soğutmalı kaldırma freni

DIN15400 e uygun, dövme yöntemi ile üretilmiş kanca gagası

**MAKİNE SEÇİM TABLOSU 1**

Kapasite (kg)	FEM	ISO	Kadıma Hızı (m/dk)	Kadıma Yüksekliği (m)			Halat Donanımı	Tipler		
								Sabit	Monoay	Çift Kiriş
1.600	2m	M5	1 / 8	10	16	24	2/1	SA14	MS14	CS14
	2m	M5	1,2/ 10							
	2m	M5	1,8/ 12,8							
	3m	M6	0,5/ 4	5	8	12	4/1			
	3m	M6	0,6/ 5							
	3m	M6	0,9/ 6,4							
	3m	M6	1,1/ 8							
2.000	3m	M6	0,5/ 4	5	8	12	4/1	SA14	MS14	CS14
	3m	M6	0,6/ 5							
	3m	M6	0,9/ 6							
	3m	M6	1,1/ 8							
	2m	M5	1,2/ 8,4	12	18	28	2/1			
	2m	M5	1,6/ 10							
	2m	M5	2 / 12,6							
	2m	M5	2,4/ 15							
3.200	2m	M5	0,5/ 4	5	8	12	4/1	SA14	MS14	CS14
	2m	M5	0,6/ 5							
	2m	M5	0,9/ 6,4							
	1Am	M4	1,2/ 8,4	12	18	28	2/1			
	1Am	M4	1,6/ 10							
	1Am	M4	2 / 12,6							
	1Am	M4	2,4/ 15							
4.000	3m	M6	0,6/ 4,2	6	9	14	4/1	SA17	MS17	CS17
	3m	M6	0,8/ 5							
	3m	M6	1 / 6,3							
	3m	M6	1,2/ 7,6							
	3m	M6	1,2/ 8	12	20	32	2/1			
	3m	M6	1,6/ 10							
	2m	M5	2 / 12,6							
	2m	M5	2 / 12,6							
5.000	2m	M5	0,6/ 4	6	9	14	4/1	SA17	MS17	CS17
	2m	M5	0,8/ 5							
	2m	M5	1 / 6,3							
	2m	M5	1,2/ 7,6	12	20	32	2/1			
	2m	M5	1,2/ 8							
	2m	M5	1,6/ 10							
6.300	1Am	M4	0,6/ 4,2	6	9	14	4/1	SA17	MS17	CS17
	1Am	M4	0,8/ 5							
	1Am	M4	1 / 6,3							
	1Am	M4	1,2/ 7,6							
	2m	M5	1,3/ 8	12	20	32	2/1			
	1Am	M4	1,7/ 10							

## MAKİNE SEÇİM TABLOSU 2

Kapasite (kg)	FEM	ISO	Kadıma Hız(m/dk)	Kadıma Yüksekliği (m)			Halat Donanımı	Tipler		
								Sabit	Monoay	Çift Kiriş
8.000	3m	M6	0,6/4	6	10	16	4/1	SA27	MS27	CS27
	3m	M6	0,8/5							
	2m	M5	1/6,3							
	1Am	M4	1,3/8							
	2m	M5	1,3/8	12	20	32	2/1	SA29	MS29	CS29
10.000	2m	M5	0,6/4	6	10	16	4/1	SA27	MS27	CS27
	2m	M5	0,8/5							
	1Am	M4	1/6,3							
	1Am	M4	1,3/8	6	10	16	4/1	SA29	MS29	CS29
	2m	M5	1,2/6,8	16	24	36	2/1	SA32	MS32	CS32
	1Am	M4	1,4/8,4							
12.500	2m	M5	0,6/4	6	10	16	4/1	SA27	MS27	CS27
	1Am	M4	0,8/5							
	1Am	M4	1,2/6,8	16	24	36	2/1	SA32	MS32	CS32
16.000	2m	M5	0,6/4	6	10	16	4/1	SA29	MS29	CS29
	1Am	M4	0,8/5							
20.000	2m	M5	0,57/3,4	8	12	18	4/1	SA32	MS32	CS32
	1Am	M4	0,7/4,2							
	1Am	M4	1,6/10	20	32	44	2/1	SA40	-	CS40
25.000	1Am	M4	0,57/3,4	8	12	18	4/1	SA32	MS32	CS32
	1Am	M4	0,47/2,8							
	2m	M5	0,4/2,3							
	2m	M5	0,8/4,9	10	16	22	4/1	SA40	-	CS40
	2m	M5	1/6,2							
	2m	M5	1,3/7,6							
32.000	1Am	M4	0,4/2,3	5,3	8	12	6/1	SA32	-	CS32
	2m	M5	0,8/4,9	10	16	22	4/1	SA40	-	CS40
	2m	M5	1/6,2							
40.000	1Am	M4	0,8/4,9	10	16	22	4/1	SA40	-	CS40
	2m	M5	0,7/4,1	6,6	10,6	14,6	6/1			
50.000	1Am	M4	0,5/3,2	6,6	10,6	14,6	6/1	SA40	-	CS40
	1Am	M4	0,7/4,1							
63.000	1Am	M4	0,5/3,2	6,6	10,6	14,6	6/1	SA40	-	CS40
80.000	1Am	M4	0,4/2,4	5	8	11	8/1	SA40	-	CS40

Tüm ürünler için invertör kontrollü kaldırma uygulaması mevcuttur

Yürüyüş hızlarında 20m/dk, 30m/dk ve 40m/dk standart olarak mevcuttur

Şebeke gerilimi 380V-50Hz dir. Diğer seçenekler için lütfen firmamızla irtibata geçiniz

Ortam sıcaklığı -10°C +40°C aralığında kabul edilmiştir

Ürünlerle ilgili daha detaylı bilgi talepleri için lütfen firmamızla irtibata geçiniz

Listede yer almayan farklı hız, çalışma sınıfı ve kapasiteler için lütfen firmamızla irtibata geçiniz

Tablodaki bilgiler gerekli görülmesi durumunda tarafımızdan değiştirilebilir

- 1 Çift Kiriş Tavan Vinç**  
160 ton kaldırma kapasitesi ve 50m köprü açıklığına kadar ürün çeşitliliği  
Standart bakım platformu ile bakım kolaylığı  
Alçak tavanlarda özel uygulamalar  
64 metreye kadar kaldırma yüksekliği  
Daha düşük ölü alan

- 2 Tek Kiriş Tavan Vinç**  
25 ton kaldırma kapasitesi ve 25m köprü açıklığına kadar ürün çeşitliliği  
Çift kirişli sistemlere göre fiyat avantajı  
64 metreye kadar kaldırma yüksekliği  
Daha hafif sistemler

- 3 Portal Vinç**  
160 ton kaldırma kapasitesi, 50m köprü açıklığı ve 30m ayak yüksekliğine kadar ürün çeşitliliği  
Tek kiriş ve çift kiriş seçeneği  
64 metreye kadar kaldırma yüksekliği

- 4 Monoray Hatlar**  
Sahaya uygun yerleşim ve tasarımlar  
İstenilen açıda veya 360° döner sürekli yada açık hatlar  
800mm'den başlayan dönüş yarıçapları  
25T'a kadar uygulanabilir ürün çeşitliliği

- 5 Pergel Vinç**  
10 ton kaldırma kapasitesi ve 8m kol boyuna kadar ürün çeşitliliği  
270° ve 360° dönüş seçenekleri  
Sabit zemine montaj gerektirmeyen alternatif çözümler  
Kolonlu imalat ya da mevcut kolona montaj seçeneği  
Kıvrılabilir kol alternatif i ile ekstra erişim alanları

- 6 Kanca AltıAparatlar**  
Kaldırılacak yüke uygun tasarımlar  
(Rulo sac, plaka sac, cam, mermer, kalıp...)  
Yükün döndürülmesini sağlayan çözümler  
Hidrolik veya pnömomatik tutma çözümleri

- 7 Transfer Arabaları**  
Taşınacak yüke uygun tasarımlar ve 160 ton kapasiteye kadar ürün seçeneği  
Zeminde döner hat uygulamaları  
Alan tarayıcı sensörler ile maksimum güvenlik

- 8 Çelik Altyapı Uygulamaları**  
Çelik konstrüksiyon vinç yolu, direk, özel tasarım hatlar, platformlar ve sehparların projelendirilmesi ve uygulanması

- 9 Servis / Bakım Hizmetleri**  
Yönetmeliklere uygun periyodik bakım ve dökümantasyon  
Tecrübeli servis ekibi  
Ekonomik, hızlı ve 1 yıl garantili yedek parça tedariki  
Farklı marka ürünlere yedek parça sağlanması  
Eski ürünlerin revizyonu ve genel bakımları

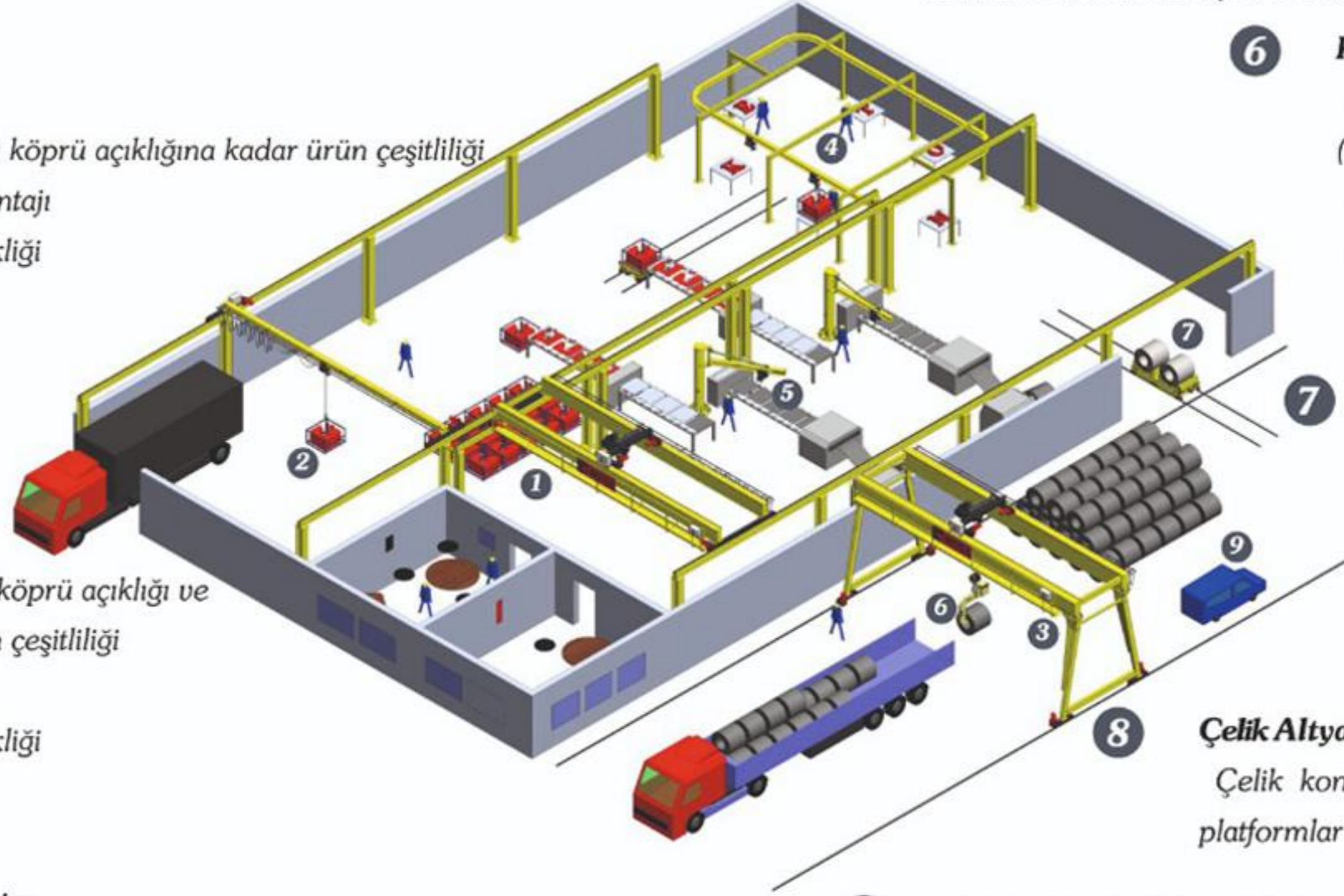



## Zincirli Kaldırma Makinaları

Sabit Zincirli  
Kaldırma Makinaları



Motorlu ve Motorsuz Şaryolu Zincirli  
Kaldırma Makinaları

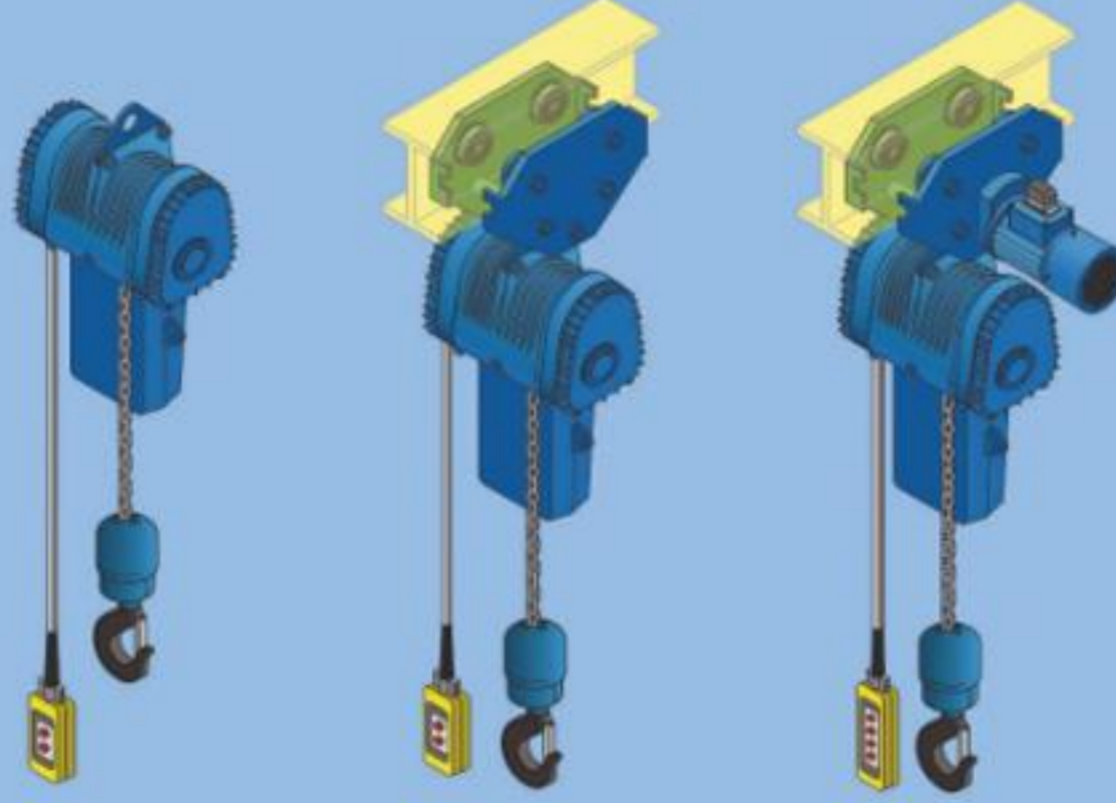

### TEKNİK ÖZELLİKLER

Ürün Kodu	Kaldırma Kapasitesi	Tip	Zincir Donanımı	Zincir Ölçüsü (DIN EN 818-7)	Kaldırma Hız (m/dk)	Zincirsiz Ağırlık (kg)	3m. Zincirli Ağırlık (kg)	1m. Zincir Ağırlığı (kg)	Yürütme Hızı (m/dk)	Kaldırma Motor Gücü (Kw)	Yürütme Motor Gücü (Kw)
KEC4 0050 S	500 Kg	Sabit	1/1	5*15.1 mm	9	32	34	0,54	-	0,75 kw	-
KEC4 0050 M	500 Kg	Monoray	1/1	5*15.1 mm	9	54	56	0,54	20 m/dk	0,75 kw	0,12 kw
KEC4 0100 S	1000 Kg	Sabit	2/1	5*15.1 mm	4,5	33	35	0,54	-	0,75 kw	-
KEC4 0100 M	1000 Kg	Monoray	2/1	5*15.1 mm	4,5	55	57	0,54	20 m/dk	0,75 kw	0,12 kw
KEC5 0100 S	1000 Kg	Sabit	1/1	7.1*20.5 mm	9	52	53	1,1	-	1,1 kw	-
KEC5 0100 M	1000 Kg	Monoray	1/1	7.1*20.5 mm	9	95	98	1,1	20 m/dk	1,1 kw	0,37 kw
KEC3 0160 S	1600 Kg	Sabit	1/1	11.30*31 mm	9	103	112	2,8	-	2,2 kw	-
KEC3 0160 M	1600 Kg	Monoray	1/1	11.30*31 mm	9	176	185	2,8	20 m/dk	2,2 kw	0,37 kw
KEC5 0200 S	2000 Kg	Sabit	2/1	7.1*20.5 mm	4,5	54	61	2,2	-	1,1 kw	-
KEC5 0200 M	2000 Kg	Monoray	2/1	7.1*20.5 mm	4,5	97	104	2,2	20 m/dk	1,1 kw	0,37 kw
KEC3 0250 S	2500 Kg	Sabit	1/1	11.30*31 mm	5	103	112	2,8	-	2,2 kw	-
KEC3 0250 M	2500 Kg	Monoray	1/1	11.30*31 mm	5	176	185	2,8	20 m/dk	2,2 kw	0,37 kw
KEC3 0500 S	5000 Kg	Sabit	2/1	11.30*31 mm	2,5	113	130	5,6	-	2,2 kw	-
KEC3 2500 M	5000 Kg	Monoray	2/1	11.30*31 mm	2,5	186	203	5,6	20 m/dk	2,2 kw	0,37 kw



## Yürüyüş Takımları

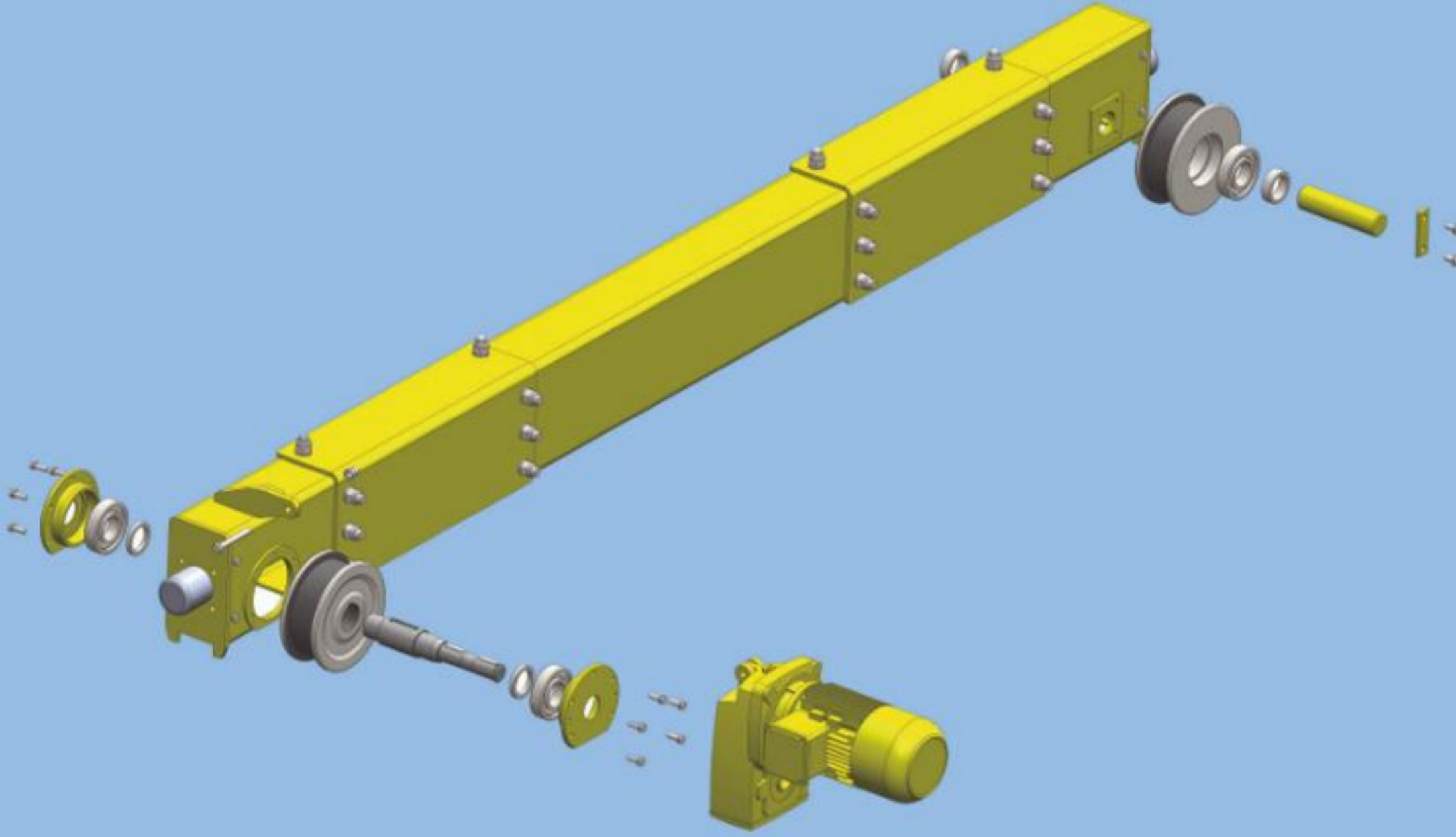

Tek Kiriş Gezer Köprülü Vinç

Kapasite Kg	25000	20000	16000	12500	10000	8000	6300	5000	3200	2000	Köprü Boyu m	5	10	15	20	25	
25000																	MB40
20000																	MB31
16000																	MB25
12500																	MB20
10000																	MB16
8000																	MB12
6300																	MB10
5000																	MB10
3200																	MB10
2000																	MB10

Çift Kiriş Gezer Köprülü Vinç

Kapasite Kg	32500	25000	20000	16000	12500	10000	8000	6300	5000	3200	2000	Köprü Boyu m	5	10	15	20	25
32500																	CB40
25000																	CB31
20000																	CB25
16000																	CB25
12500																	CB20
10000																	CB16
8000																	CB12
6300																	CB10
5000																	CB10
3200																	CB10
2000																	CB10

## Yürüyüş Takımları

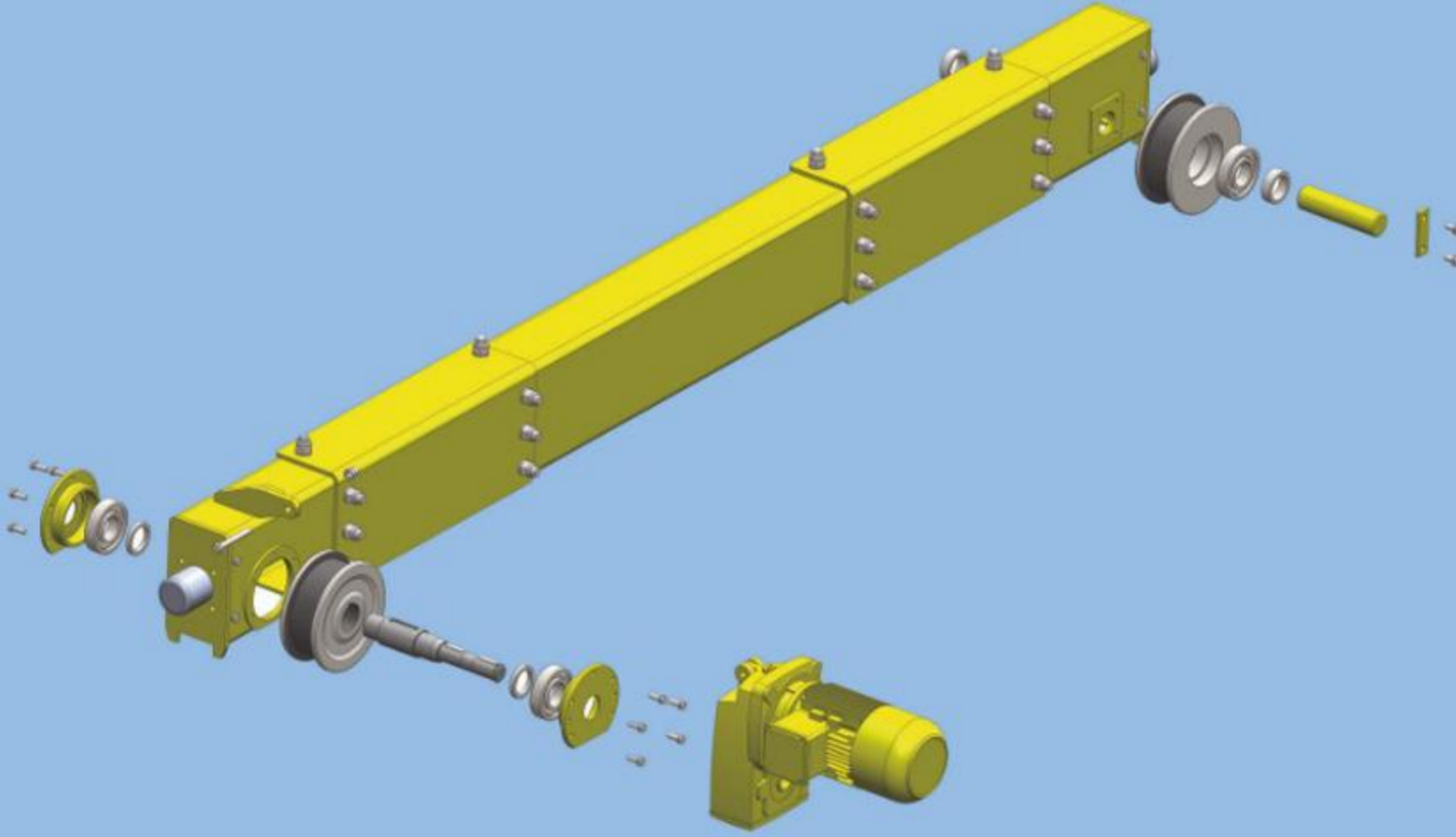

Tek Kiriş Gezer Köprülü Vinç

Kapasite Kg	25000	20000	16000	12500	10000	8000	6300	5000	3200	2000	Köprü Boyu m	5	10	15	20	25		
25000																	MB40	
20000																		
16000																		
12500																		
10000																		
8000																		
6300																		
5000																		
3200																		
2000																		

Çift Kiriş Gezer Köprülü Vinç

Kapasite Kg	32500	25000	20000	16000	12500	10000	8000	6300	5000	3200	2000	Köprü Boyu m	5	10	15	20	25	
32500																		
25000																		
20000																		
16000																		
12500																		
10000																		
8000																		
6300																		
5000																		
3200																		
2000																		

## Vinç Ekipmanları

### Hol Boyu Bara Sistemleri

Yekpare Bara Sistemi ve Ekipmanları

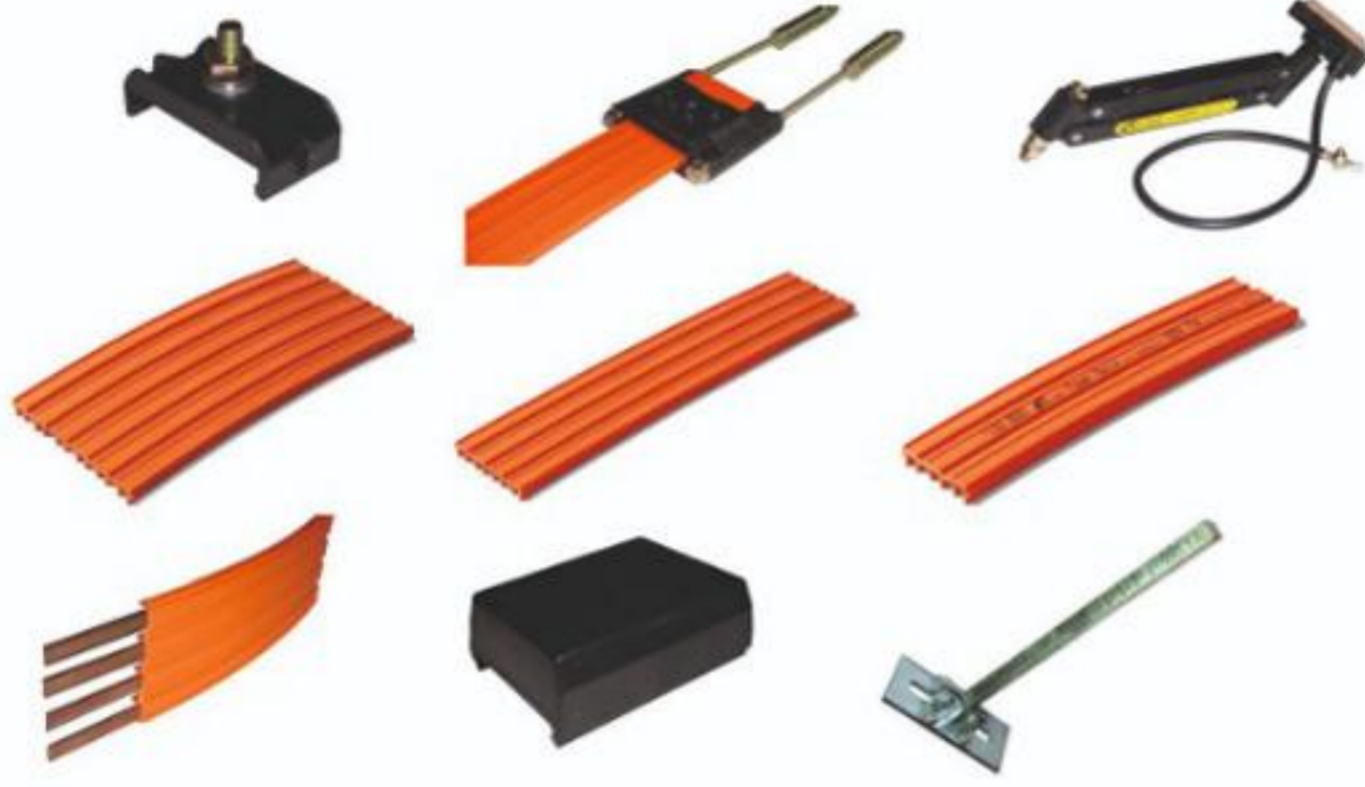

Kapalı Bara Sistemi ve Ekipmanları

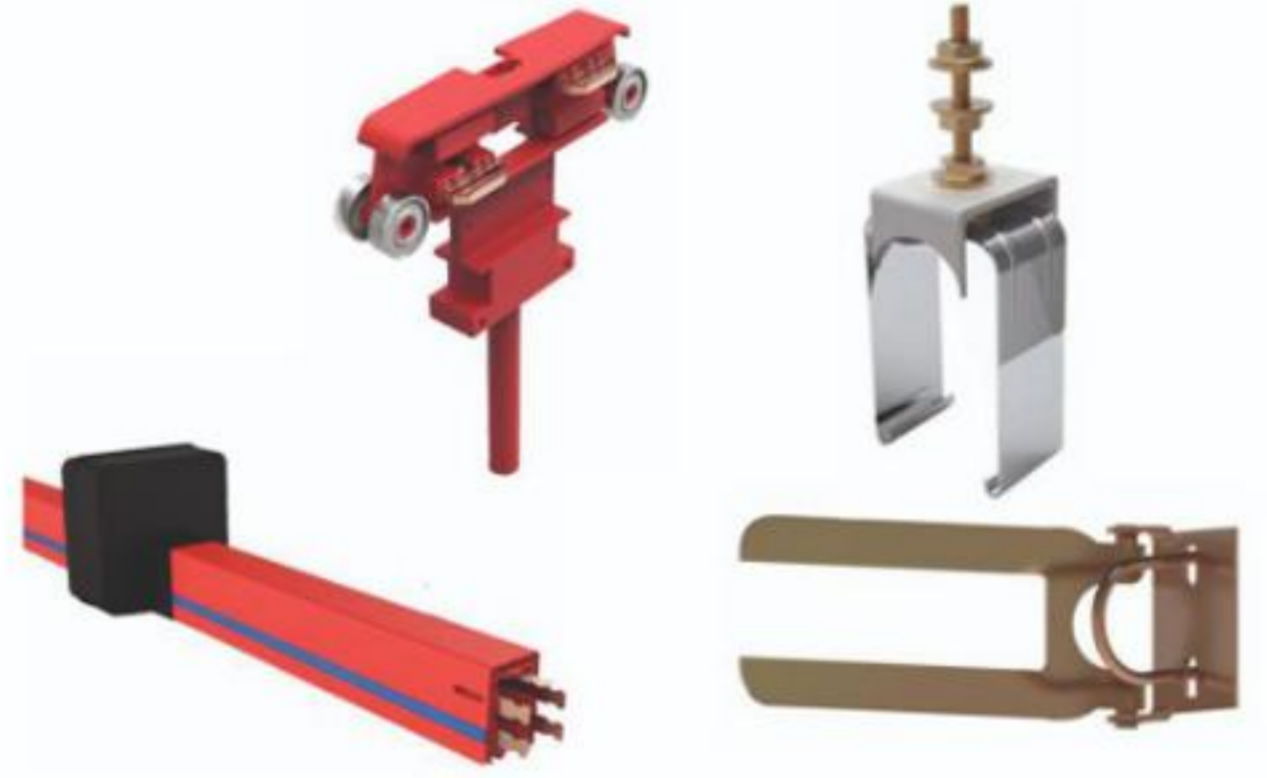

### Uzaktan Kumanda Sistemleri

Standart Vinç Uzaktan Kumanda Sistemleri

Proses Vinç Sistemleri İçin Uzaktan Kumanda Sistemleri



Motor Tahrikli  
Kablo Toplama Tamburları



Yay Tahrikli  
Kablo Toplama Tamburları



Kablolu Kumanda Butonu ve Ekipmanları



Sesli ve Işıklı İkaz



Köprü Üzeri Elektrik  
Sistemi Ekipmanları



Ağır Hizmet Tipi  
Kablo Arabaları



Korniş Tipi  
Kablo Arabaları



## Vinç Kontrol Panoları

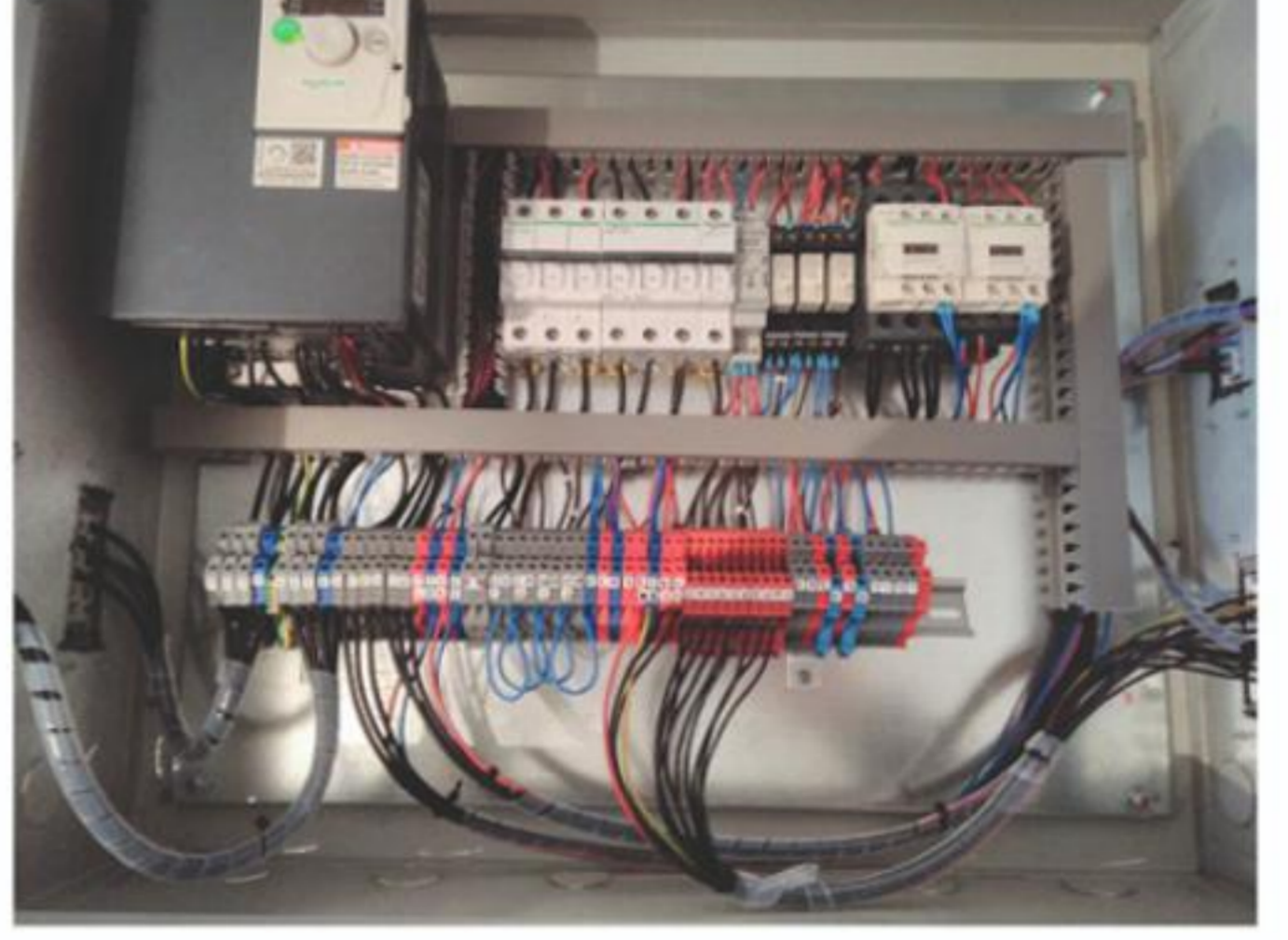
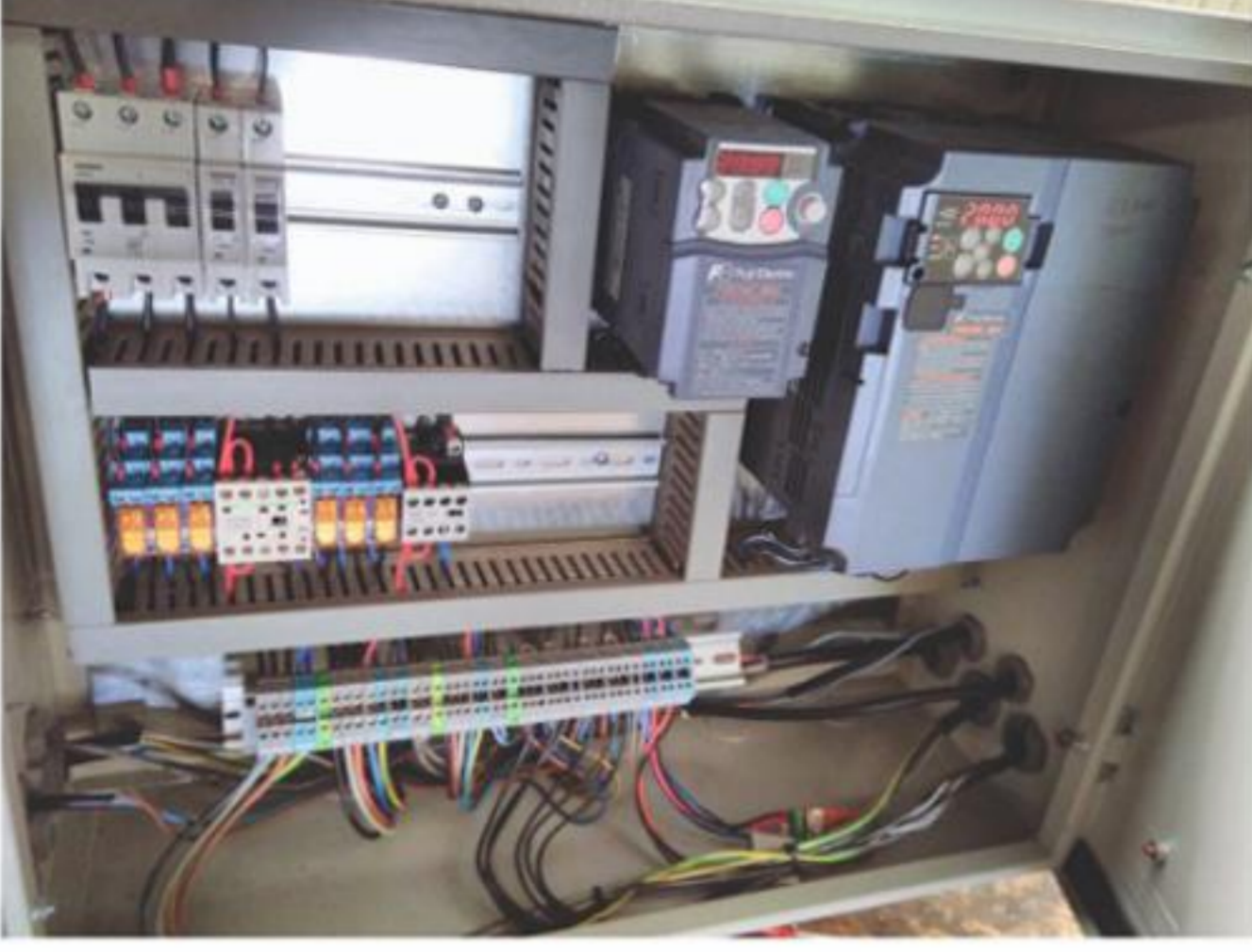

## Tek ve Çift Kademeli Limit Switçler, Tambur Tur Switçleri, Mesafe Sensörleri



## Elektromanyetik Disk Fren



## Asırı Yük Sistemleri



# *İşimiz Gücümüz Vinç*

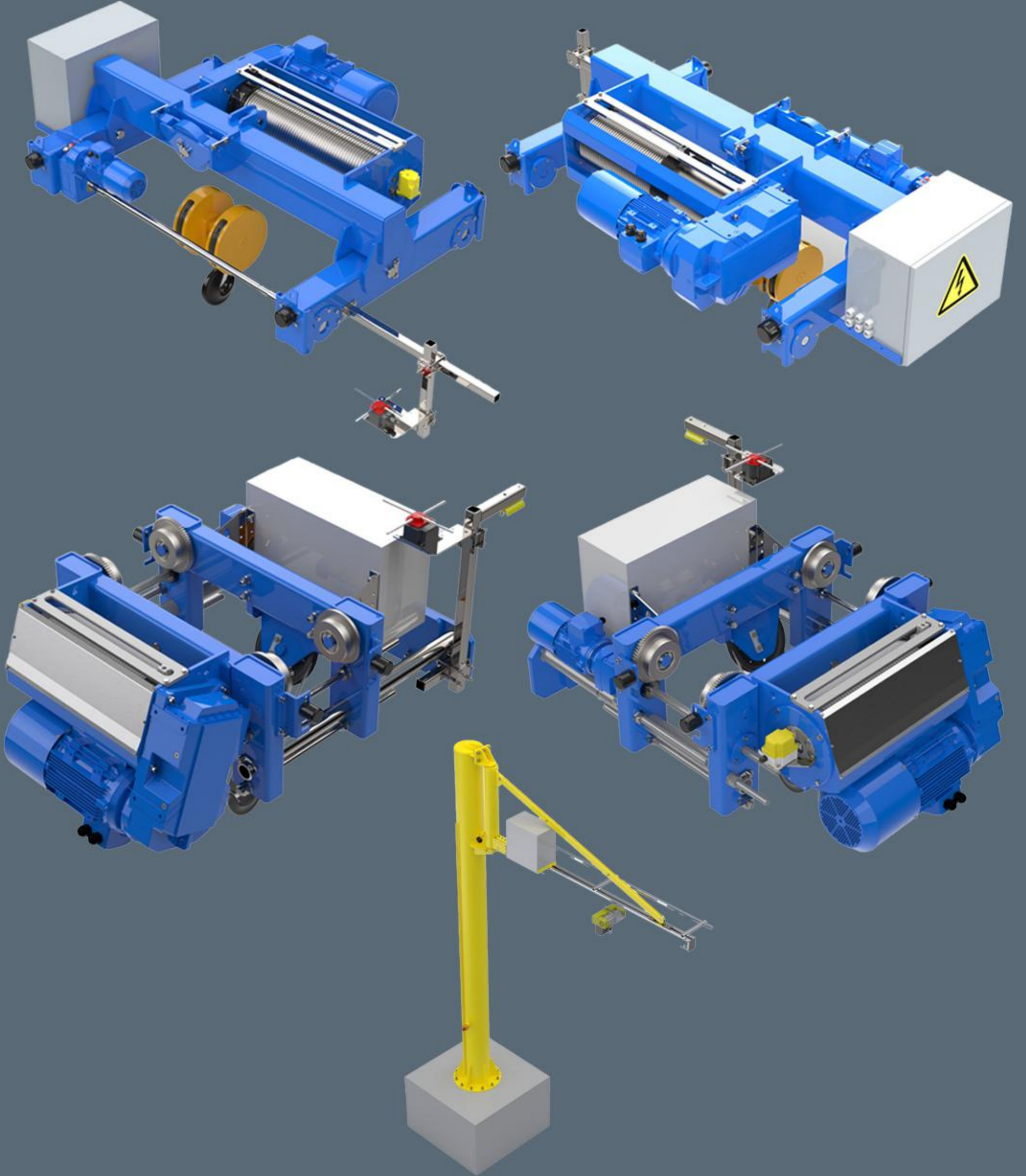



**YILDIRIM VİNC**  
**HAREKETLİ SANAYİ MAKİNALARI**

**YILDIRIM VİNC**

*Orhanlı Merkez Mah. Karadeniz Cad.  
Turgut Reis Sanayi Sitesi B1 Blok  
NO:5 TUZLA /İSTANBUL*

*Tel&Fax: 0216 353 88 94  
Tel: 0505 280 67 40*

[www.yildirimvinc.com](http://www.yildirimvinc.com)

● [info@yildirimvinc.com](mailto:info@yildirimvinc.com)